

STAR 3STR SOFABED

BIEN ETUDIER LA NOTICE DE MONTAGE.
 REPEREZ LES PIÈCES CONSTITUANT VOTRE MEUBLE.
 REGROUPEZ ET CONTRÔLEZ LA QUINCAILLERIE MUNISSEZ-VOUS DE L'OUTILLAGE NECESSAIRE.

AMÉNAGEZ-VOUS UNE ZONE DE MONTAGE.
 PROCÉDEZ AU MONTAGE.
 NE JAMAIS FORCER LES ASSEMBLAGES.
 RESSERREZ LES VIS APRÈS QUELQUES TEMPS D'USAGE.

GARDEN VOTRE NOTICE DE MONTAGE, SI UNE PIÈCE VENAIT À MANQUER, ELLE SERAIT LE PLUS CLAIR MOYEN DE COMMUNIQUER AVEC VOTRE MAGASIN.

READ THE ASSEMBLY INSTRUCTION CAREFULLY.
 IDENTIFY THE ELEMENTS CONSTITUING YOUR PIECE OF FURNITURE.
 GRUP AND CHECK THE HARDWARE FITTINGS.
 GET THE TOOLS NEEDED.
 CLEAR SPACE TO WORK.

PROCEED TO ASSEMBLE.
 NEVER FORCE THE FITTINGS.
 TIGHTEN THE SCREWS AFTER USING FOR SOMETIME.
 KEEP YOUR ASSEMBLY INSTRUCTIONS IN THE EVENT OF OUIRY. PLACE CONTACT YOUR SUPPLIER.

DIESE ANLEITUNG BITTE GUT DURCHLESEN, ENTHNEHMEN UND KONTROLLIEREN SIE DEN SCHRAUBENSATZ DER MOBEL. BEREITEN SIE DIE NOTWENDIGE WERKZEUGE VOR. BEIM AUFBAUEN BITTE NIEMALS DIE SCHRAUBEN ZU FEST FIXIEREN. NACH KÜRZER ZEIT BENÜTZUNG DER MÖBEL, DIE SCHRAUBEN NOCHMAL NACHZIEHEN. SOLLTEN TEILE FEHLEN, WENDEN SIE SICH MIT DER ANLEITUNG AN IHRE VERKAUFSTELLE.

ESTUDIAR BIEN LOS INSTRUCCIONES DE MONTAJE.
 ORDENAR LAS PIEZAS QUE CONSTITUYEN SU MUEBLE.
 AGRUPAR Y CONTROLAR LA QUINCALLERIA ESCOGER LAS HERRAMIENTAS NECESARIAS.
 PREPARAR UNA ZONA DE MONTAJE.
 PROCEDER AL MONTAJE.

NO FORZAR NUNCA LOS ENSEMBLAJES.
 VOLVER APRETAR LOS TORNILLOS DE SPIJES DE ALGUN TIEMPO DE UTILIZACION.
 CON SERVIR LAS INSTRUCCIONES ES DE MONTAJE SI FALTABA UNA PIEZA, SERIA EL MEDIO MAS CLARO PARA COMUNICAR CON SU ALMACEN.

MONTAJ TALIMATINI DIKKATLI OKUYUNUZ.
 MOBILYANIZI QULUSTURAN PARÇALARI BELIRLEYINIZ.
 PARÇALARI TOPLAYIP KONTROL EDINIZ.
 GEREKLI PARÇALARI HAZIRLAYINIZ. KENDINIZE MONTAJ ALANI BELIRLEYINIZ.
 MONTAJA BAŞLAYINIZ.

BIRLESIMLERI ZORLAMAYINIZ.
 VIDALARI BIR SURE KULLANDIKTAN SONRA TEKRAR SIKINIZ.
 MONTAJ KILAVUZUNU SAKLAYINIZ.
 EGER EKSIK PARÇA OLUR ISE MONTAJ KILAVUZU ILE MAĞAZA MÜRACAT EDINIZ.

LEGGERE ATTENTAMENTE LE ISTRUZIONI DI MONTAGGIO
 IDENTIFICATE GLI ELEMENTI CHE COIVPONGONO IL DIVANO
 PAGGRUPPATE E CONTROLLATE LA FERRAMENTA
 PRENDETE IL TIPODI CACCIAVITE CHEM SERVE
 PULITE LO SPAZIO DI LAVORO
 NON FORZATE LA FERRAMENTA
 FISSATE DI NUOVO LE VITI DOPO QUALCHETEVIPO
 CONSERVATE LE ISTRUZIONI DI MONTAGGIO MONATGGIO
 IN CASO DI NECESSITA' RIVOLGETEVI AL VOSTRO FORNITORE

1

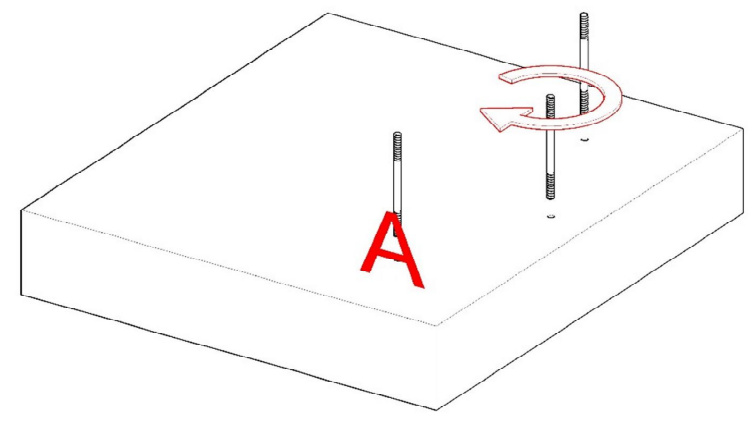

2

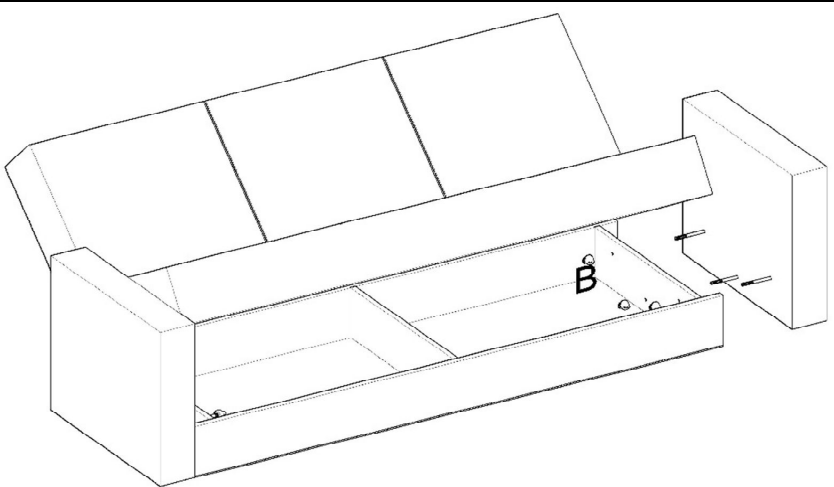

3

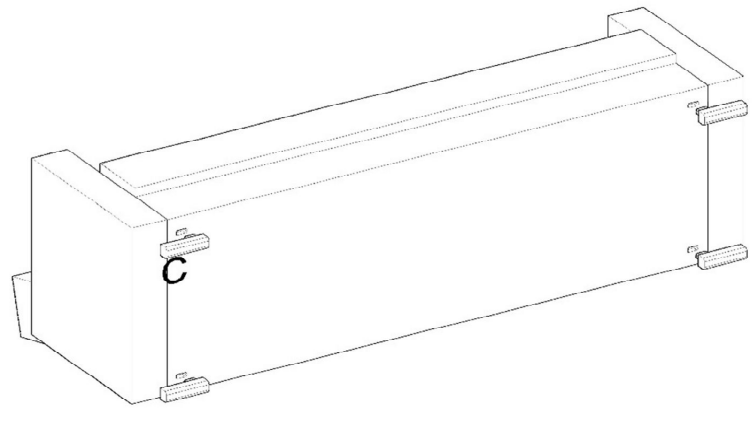

AX6 Bx6 Cx4



ISTRUZIONI DI MANUTENZIONE



CLEANING AND MAINTANANCE GUIDE

1. Check Manufacturer's Instruction

Every new sofa comes with a manual that consists of assembly instruction and right ways to clean your sofa. For a long term use of sofa please follow the instructions.

2. Vacuum Regularly

Make it a habit to regularly, if possible daily, vacuum clean the sofa using low suction upholstery attachment.

3. Keep Sofa in Dry Place Away from Sunlight

Direct sunlight has a damaging effect on the sofa fabric and it also leads to fading. So make sure to keep it away from the areas that receive direct sunlight.

4. Take Care of Spills and Stains immediately

For any liquid spills and stain marks on sofa, that needs to be tendered to instantly if you leave them unattended, it can become tougher to remove in the future, damaging not only the fabric but the entire appearance of the sofa.

5. Prevent Fabric from Sharp Objects

Sharp objects like rings, buckles and other such items can cause tearing or pulling of fabric. Therefore, make sure to keep such objects away from coming in contact with the sofa.

6. Prevent Piling

Accumulation of dirt and loose fibres gradually weakens the fabric. Vacuum clean regularly to avoid any chance of piling, improving the life and appearance of your sofa.

7. Fabric-Friendly cleaning

When you're giving your sofa a quick clean, you should take care of any grime or light marks with a damp cloth. However, once or twice every month, you should use a fabric-friendly cleaning product to perform a much deeper cleanse. Apply some with a small amount of water (without soaking the material) and leave it to work.

GUIDA DI PULIZIA E MANUTENZIONE

1. Controllare le istruzioni del Produttore

Ogni prodotto è corredato da un manuale che contiene le istruzioni di montaggio e la modalità di pulizia del vostro nuovo divano. Per una lunga durata del prodotto si raccomanda di seguire tali istruzioni.

2. Aspirare regolarmente

Aspirate regolarmente, possibilmente giornalmente, il vostro divano con l'aspirapolvere seguendo le istruzioni del produttore.

3. Tenere il divano in ambiente asciutto e non esposto alla luce solare diretta

La luce diretta del sole ha un effetto dannoso sul tessuto del divano e porta anche allo sbiadimento. Quindi assicuratevi di tenerlo lontano dalle aree che ricevono la luce solare diretta.

4. Prenditi cura di macchie e smacchia immediatamente

Per eventuali fuoriuscite di liquidi e segni di macchie sul divano, è necessario smacchiare all'istante. Se li lasci seccare, può diventare più difficile da rimuovere in futuro, danneggiando non solo il tessuto ma anche l'intero aspetto del divano.

5. Evitare di toccare il tessuto con oggetti appuntiti

Oggetti appuntiti come anelli, fibbie e altri oggetti simili possono causare strappi o strappi di tessuto. Pertanto, assicurarsi di tenere tali oggetti lontano dal contatto con il divano.

6. Prevenire in Pilling

L'accumulo di sporco e fibre sciolte indebolisce gradualmente il tessuto. Aspirare regolarmente per evitare ogni possibilità di pilling, migliorando la vita e l'aspetto del divano.

7. Pulizia adatta al tessuto

Quando pulisci il tuo divano, dovresti prenderti cura di ogni sporcizia o segni di luce con un panno umido. Tuttavia, una o due volte al mese, è necessario utilizzare un prodotto detergente adatto al tessuto per eseguire una pulizia molto più profonda. Applicare il prodotto con una piccola quantità di acqua (senza immergere il materiale) e lasciarlo agire.