

Letto  
Cot  
Litbois  
Cama  
Cuna  
Κρεβάτι

Conforme alla Norma di Sicurezza  
Complies with the Safety Standard  
Conforme à la Norme de Sécurité  
Em conformidade com a Norma de Segurança  
Cumple con la Norma de Seguridad  
Σύμφωνα με τον Κανονισμό Ασφαλείας

Art. 450



Divanetto con rete regolabile  
0-36 mesi circa

*Istruzioni montaggio e uso*  
*Instructions for assembly and use*  
*Instructions de montage et mode d'emploi*

*Manual de utilização*  
*Instrucciones de montaje y uso*  
*Οδηγίες συναρμολόγησης και*

- I. IMPORTANTE! CONSERVARE PER OGNI FUTURA CONSULTAZIONE.**
- GB. IMPORTANT! KEEP FOR FUTURE REFERENCE.**
- F. IMPORTANT! A CONSERVER POUR TOUTE CONSULTATION FUTURE.**
- P. IMPORTANTE! CONSERVE-O PARA CONSULTAS FUTURAS.**
- E. ¡IMPORTANTE! CONSERVAR PARA CUALQUIER CONSULTA FUTURA.**
- G. ΣΗΜΑΝΤΙΚΟ! ΚΡΑΤΗΣΤΕ ΤΙΣ ΟΔΗΓΙΕΣ ΓΙΑ ΜΕΛΛΟΝΤΙΚΗ ΑΝΑΦΟΡΑ.**

Avvertenze • Warning • Avvertissement • Advertências • Advertencias • Προειδοποιήσεις

#### Leggere attentamente e conservare per future referenze

- Controllate che il lettino sia montato correttamente prima di utilizzarlo.
- Se il bambino si trova nel lettino da solo, senza sorveglianza controllate sempre che la sponda regolabile sia nella posizione più alta.
- Non lasciate mai nel lettino oggetti che possano rappresentare un rischio di soffocamento o strangolamento o che possano rappresentare un supporto che permette al bambino di scavalcare la sponda.
- Fate attenzione a non collocare il lettino nelle vicinanze di apparecchiature elettriche o di altri oggetti che possano provocare fiamme.
- Controllate periodicamente che le viti di montaggio siano sempre ben bloccate.
- Pulire con un panno umido o con detergente neutro (NO SOLVENTI) e asciugare accuratamente.
- **Attenzione!** Il montaggio deve essere effettuato esclusivamente da un adulto.
- Bloccare sempre le ruote quando si utilizza il lettino.
- Non utilizzare il lettino se una parte è danneggiata, usurata o mancante.
- Utilizzare solo ricambi forniti o autorizzati dal produttore.
- Non utilizzare più di un materasso nel letto.
- Le dimensioni del materasso devono essere tali che il gioco fra il materasso ed i lati ed estremità sia inferiore a 30 mm.
- Per prevenire il rischio di caduta, quando il bambino è in grado di arrampicarsi al di fuori del lettino, tale lettino non va più utilizzato.

#### Ler atentamente e guardar para futura consulta

- Controle se o berço está montado corretamente antes de utilizá-lo.
- Se deixar o seu filho sozinho na cama, certifique-se sempre que a lateral deslizante esta na posição mais alta.
- Nunca deixe no berço objetos que possam gerar riscos de sufocamento ou estrangulamento ou que representem um suporte para que a criança salte e saia do berço.
- Muita atenção ao risco de incêndio que podem representar fontes de calor, tais como aquecedores eléctricos ou a gás, etc.. nas proximidades das camas ou berços.
- Controle, periodicamente, se os parafusos estão bem apertado.
- Limpe com um pano húmido ou com detergente neutro (NÃO UTILIZE SOLVENTES) e seque, cuidadosamente.
- **ATENÇÃO:** A montagem da cama deve ser realizada exclusivamente por um adulto.
- Quando utilizar a cama, as rodas devem estar sempre bloqueadas.
- Não utilize a cama caso apresente algum componente danificado, desgastado ou em falta.
- Recomenda-se a utilização exclusiva de peças de substituição originais aprovadas pelo fabricante.
- Não utilize mais do que um colchão na cama.
- É aconselhável certificar-se de que o espaço entre o colchão e as laterais e cabeceiras não seja superior a 30 mm.
- Para prevenir o risco de queda, quando verificar que a criança é capaz de trepar a cama para sair, esta não deverá continuar a ser utilizada.

**Read the instructions carefully and keep for future reference**

- Make sure the cot has been assembled properly before use.
- If baby is left in the cot alone, always make sure that the adjustable drop-side is in the highest position.
- Never leave objects in the cot that could lead to a risk of suffocation or strangulation or which could provide baby with a foothold and enable him to get out of the cot.
- Make sure that the cot is not positioned close to electrical appliances or other inflammable objects.
- From time to time, check that the screws used to assemble the cot are secured tightly.
- Clean with a damp cloth or with a neutral detergent (**NOT SOLVENTS**) and dry carefully.
- **Warning!** assembly must only be carried out by an adult.
- Always lock the wheels when using the cot.
- Do not use the cot if any part is damaged, worn out or missing.
- Use only spare parts supplied or authorized by the manufacturer.
- Do not use more than one mattress in the cot.
- The mattress dimensions must be such that the clearance between mattress and cot sides and ends is lower than 30 mm.
- To prevent any risk of falling, the cot must not be used when the baby is capable of clambering out of it.

**Lire attentivement et conserver en cas de besoin**

- Contrôler si le petit lit est assemblé correctement avant de l'utiliser.
- Si le bambin est tout seul dans son lit, sans surveillance, contrôlez toujours si le côté amovible du lit est dans sa position la plus haute.
- Ne laissez jamais dans le petit lit des objets pouvant être cause d'étouffement ou étranglement ou supports permettant au bambin de sauter hors du lit.
- Prendre garde à ne pas placer le petit lit à proximité d'appareils électriques ou autres objets pouvant provoquer des étincelles.
- Contrôler régulièrement que les vis de montage sont bien serrées.
- Nettoyer avec un chiffon humide ou du détergent neutre (**NON-SOLVANTS**) et essuyer soigneusement.
- **Attention!** L'assemblage ne peut s'effectuer que par un adulte.
- Bloquer toujours les roues quand on utilise le petit.
- Ne pas utiliser le lit s'il manque une pièce ou si elle est abîmée ou usée.
- Utiliser uniquement les pièces de rechange fournies ou autorisées par le producteur.
- Ne pas utiliser plus d'un matelas sur le lit.
- Les dimensions du matelas doivent faire en sorte que le jeu entre le matelas et les côtés et les extrémités soit inférieur à 30 mm.
- Lorsque l'enfant lorsqu'il parvient à grimper en dehors du lit, ce lit ne devra plus être utilisé afin de prévenir tout risque de chute.

**Leer atentamente y conservar para futuras referencias**

- Controlar que la cuna esté montada correctamente antes de utilizarla.
- Si el bebé se encuentra solo en la cuna, sin vigilancia controlar siempre que el borde regulable esté en la posición más alta.
- No dejar nunca en la cuna objetos que puedan representar un riesgo de sofocación o de estrangulación y que puedan representar un soporte que permita al bebé saltar el borde.
- Prestar atención de no colocar la cuna cerca de equipos eléctricos o de otros objetos que puedan provocar llamas.
- Controlar periódicamente que los tornillos de montaje estén siempre bien bloqueados.
- Limpiar con un paño húmedo o con detergente neutro (**NO CON SOLVENTES**) y secar cuidadosamente.
- **¡Advertencias!** El montaje debe ser efectuado exclusivamente por una persona adulta.
- Bloquear siempre las ruedas cuando se utiliza la cuna.
- No utilizar la cuna si una parte se ha estropeado, desgastado, o, simplemente, falta.
- Utilizar solo repuestos suministrados o autorizados por el productor.
- No utilizar más de un colchón en la cama.
- Las dimensiones del colchón deben ser tales que la holgura entre el colchón y los lados y las extremidades sea inferior a 30 mm.
- Para prevenir el riesgo de caída, cuando el niño puede trepar fuera de la cuna, ésta ya no se debe utilizar.

**Διαβάστε προσεκτικά και φυλάξτε αυτές τις οδηγίες για μελλοντική αναφορά**

- Πριν χρησιμοποιήσετε το κρεβατάκι, βεβαιωθείτε ότι έχει συναρμολογηθεί σωστά.
- Πριν αφήσετε το παιδί στο κρεβατάκι μόνο του, χωρίς επίβλεψη, ελέγχετε πάντα ότι η ρυθμιζόμενη πλευρά του κρεβατιού βρίσκεται στη ψηλότερη θέση.
- Μην αφήνετε ποτέ στο κρεβατάκι αντικείμενα που μπορεί να αντιπροσωπεύουν κίνδυνο ασφυξίας ή πνιγμού ή που μπορεί να αντιπροσωπεύουν ένα στήριγμα που επιτρέπει στο παιδί να σκαρφalώσει πάνω από την πλευρά του κρεβατιού.
- Προσοχή! Μην τοποθετείτε το κρεβατάκι κοντά σε ηλεκτρικές συσκευές ή άλλα αντικείμενα που μπορεί να προκαλέσουν ανάφλεξη.
- Ελέγχετε τακτικά τις βίδες στρέψωσης για να βεβαιωθείτε ότι είναι πάντα μπλοκαρισμένες.
- Καθαρίζετε το προϊόν με ένα πανάκι νοτισμένο με νερό ή με ουδέτερο απορρυπαντικό (ΜΗΝ ΧΡΗΣΙΜΟΠΟΙΕΙΤΕ ΔΙΑΛΥΤΙΚΑ) και το σκουπίζετε προσεκτικά.
- Προσοχή! Η συναρμολόγηση πρέπει να πραγματοποιείται αποκλειστικά από έναν ενήλικα.
- Μπλοκάρτε πάντα τους τροχούς όταν χρησιμοποιείτε το κρεβατάκι.
- Μην χρησιμοποιήσετε το κρεβατάκι αν κάποιο τμήμα του έχει καταστραφεί, φθαρεί ή απουσιάζει.
- Χρησιμοποιείτε μόνο ανταλλακτικά που παρέχει η εγκρίνει ο κατασκευαστής.
- Μην χρησιμοποιείτε περισσότερα από ένα στρώμα στο κρεβατάκι.
- Οι διαστάσεις του στρώματος πρέπει να είναι τέτοιες ώστε το διάκενο μεταξύ του στρώματος και των πλευρών και άκρων να είναι μικρότερο από 30 mm.
- Για την αποφυγή του κινδύνου πτώσης, όταν το παιδί μπορεί να σκαρφalώσει πάνω από τη πλευρά του κρεβατιού και να βγει έξω, αυτό το κρεβατάκι δεν πρέπει πλέον να χρησιμοποιηθεί.

- Testata, sponde e rete in legno massiccio di faggio.
- Cassetto in legno truciolare ricoperto pvc.
- Pannello in legno truciolare nobilitato.

- Beechwood headboard, edge and slats.
- Drawer made of veneered chipboard.
- Melamine faced particle board.

- Tête de lit, bords et sommier en hêtre.
- tiroir en aggloméré mélaminé couvert pvc.
- Panneau en aggloméré mélaminé.

- Testada, bordas e painel sommier de madeira de faia.
- Gaveta em aglomerado de madeiras coberto pvc.
- Panel em aglomerado.

- Cabecera, largueros y somier de láminas de madera de madera de haya.
- Cajón de conglomerado cubierto pvc.
- Painel de conglomerado.

- Κεφαλής, πλευρών και Φύλλο σομιέ από ξύλο οξιάς.
- Φύλλα κεφαλής και συρταριού από επενδυμένο νοβοπάν PVC.
- Πάνελ μορισσανίδας.

**a.** x4

cod.0030664460



TMTBLEI  
M6x65

**b.** x2

cod.0030648060



TCEI  
M6x45

**c.** x2

cod.0030646160



TCEI  
M6x10

**d.** x6

cod.0042191100



**e.** x4

cod.0039096960



**f.** x4

cod.0030030960



**g.** x2

cod.00402211 . .

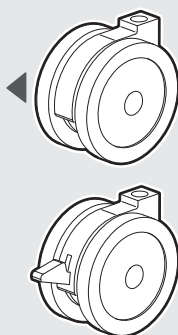

x2 **h.**

cod.00402210 . .

**k.** x4

cod.0042245600

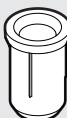

**i.** x2

cod.0090412710



**l.**

cod.0030014066



5mm

**m.** x2

cod.0040753000



**n.** SX

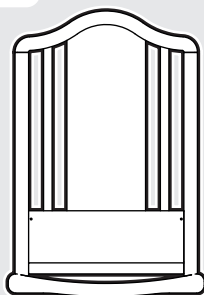

dx **n.**

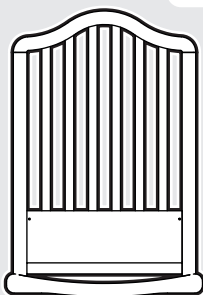

**o.** mod.da fissare

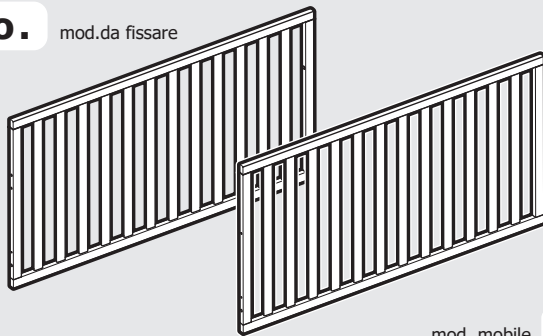

mod. mobile **o.**

**p.**

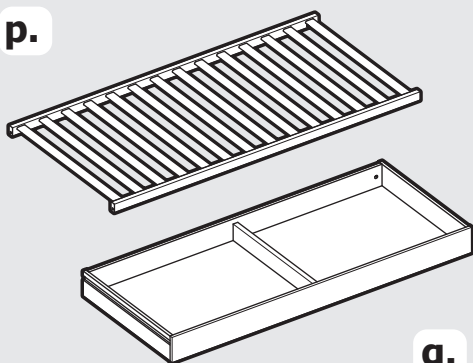

**q.**

**KIT ALZARETE**

**r.**

cod.0030014360

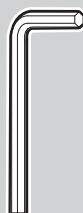

4mm

**u.** x8

cod.0090807660



TMTBLEI  
6x40

**v.** x4

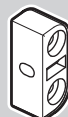

cod.0090807410

**z.** x2

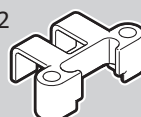

cod.0040749210

1.

Sponda mobile a DX o SX - Mobile edge to R or L

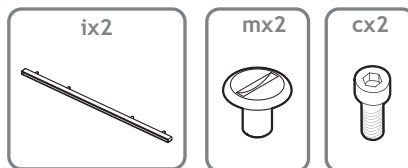
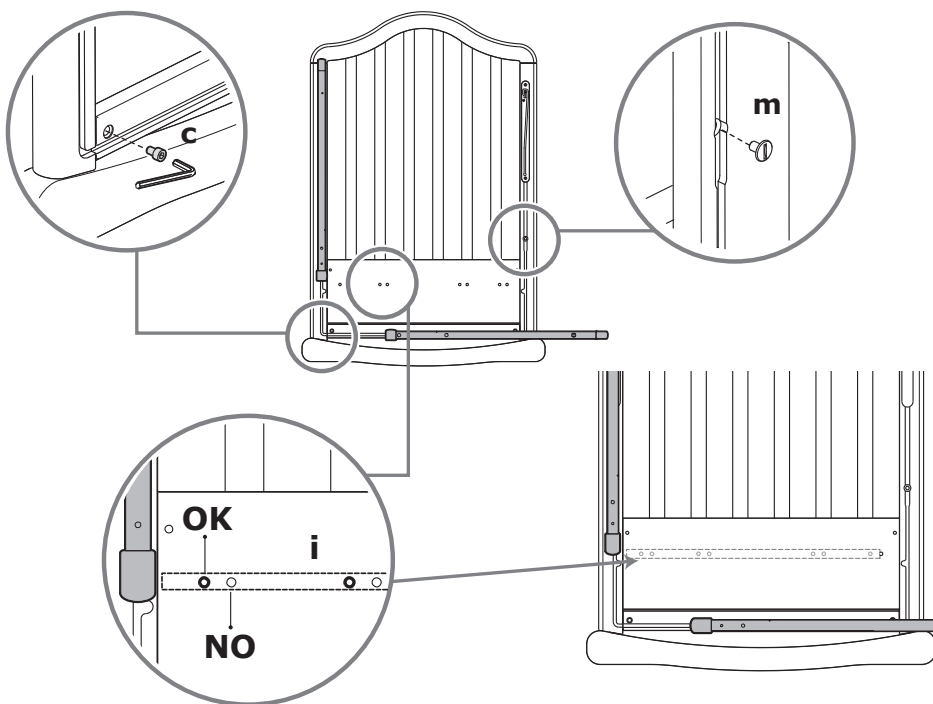
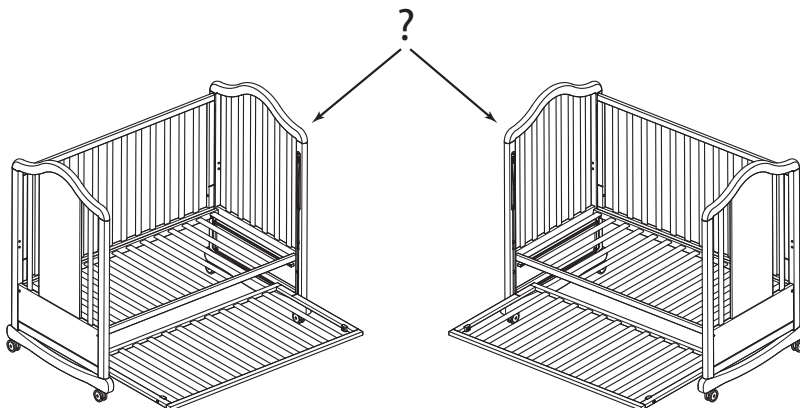

2.

Rete bassa o alta  
Base low or high

2A



2B



**2A**

Montaggio della rete posizione BASSA  
 Assembly of the base position LOW  
 Assemblage du sommier position BASSE  
 Assembleia da base posição BAIXA  
 Montaje del somier posición BAJA  
 Συναρμολόγηση της βάσης ΧΑΜΗΛΗ

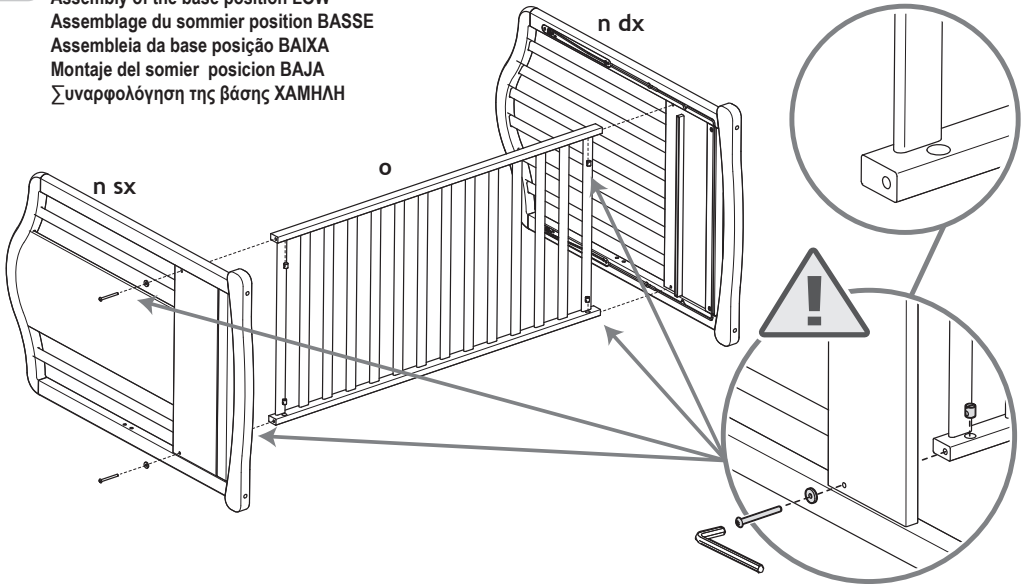

NON SERRARE COMPLETAMENTE LE VITI  
 DO NOT TIGHTEN THE SCREWS  
 NE PAS SERRER COMPLETEMENT VIS  
 NÃO APORTE COMPLETAMENTE OS PARAFUSOS  
 NO APRETAR COMPLETAMENTE LOS TORNILLOS  
 ΜΗΝ ΣΦΙΞΕΤΕ ΚΑΛΑ ΤΙΣ ΒΙΔΕΣ

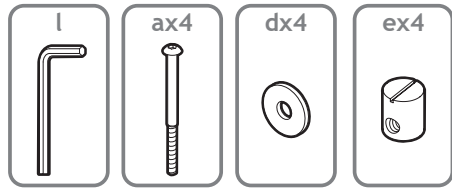

**2B.**

Montaggio della rete posizione ALTA  
 Assembly of the base position HIGH  
 Assemblage du sommier position HAUTE  
 Assembleia da base posição ALTA  
 Montaje del somier posición ALTA  
 Συναρμολόγηση της βάσης ΥΨΗΛΗ

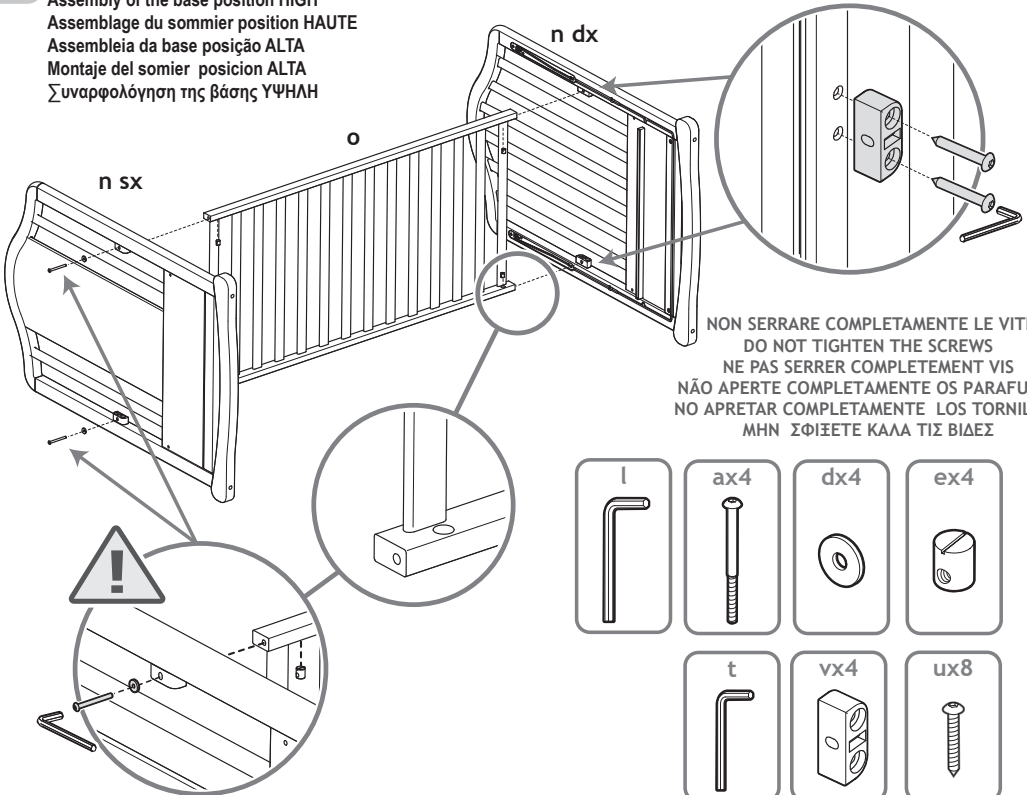

NON SERRARE COMPLETAMENTE LE VITI  
 DO NOT TIGHTEN THE SCREWS  
 NE PAS SERRER COMPLETEMENT VIS  
 NÃO APORTE COMPLETAMENTE OS PARAFUSOS  
 NO APRETAR COMPLETAMENTE LOS TORNILLOS  
 ΜΗΝ ΣΦΙΞΕΤΕ ΚΑΛΑ ΤΙΣ ΒΙΔΕΣ

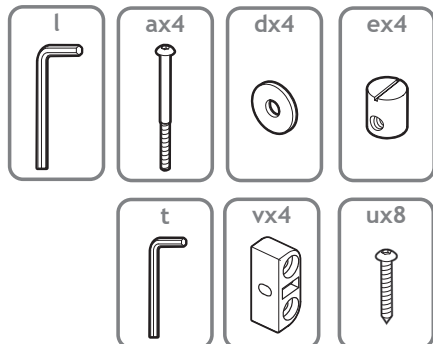

3.

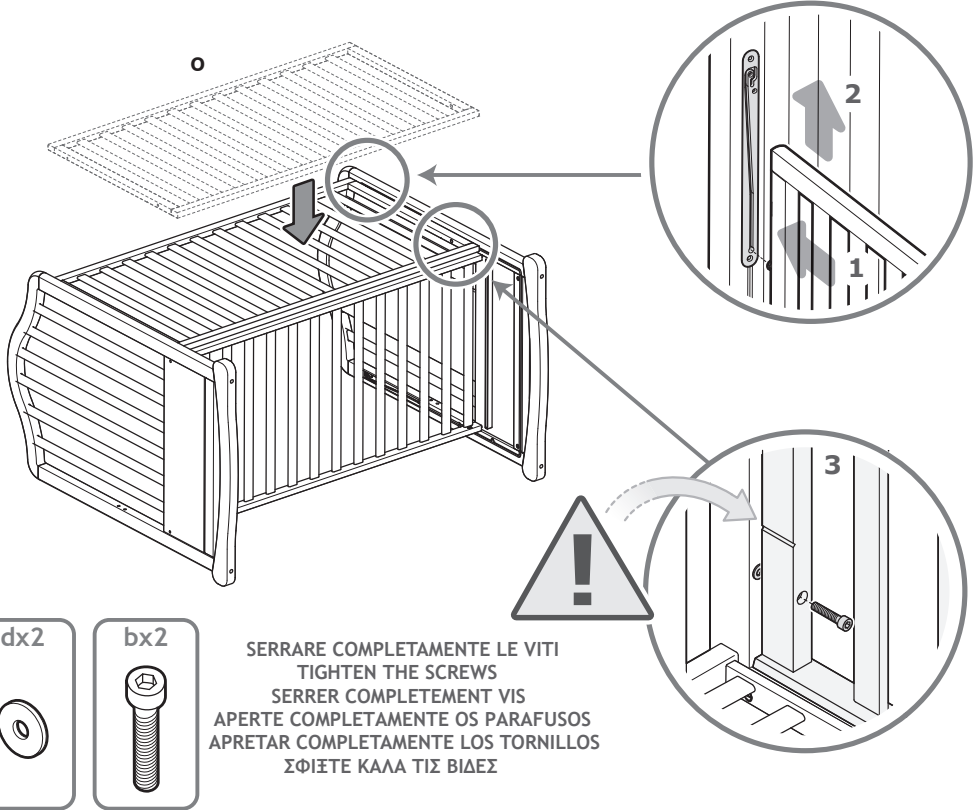

4.

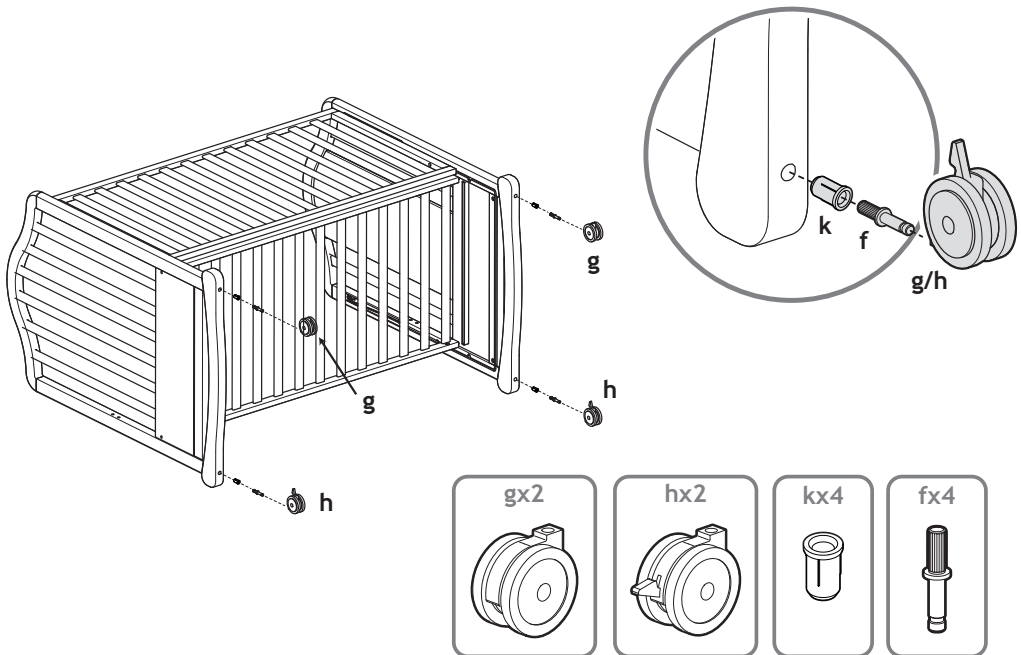

5.

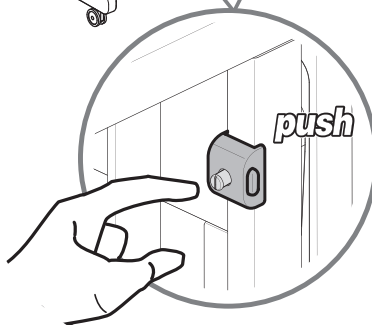
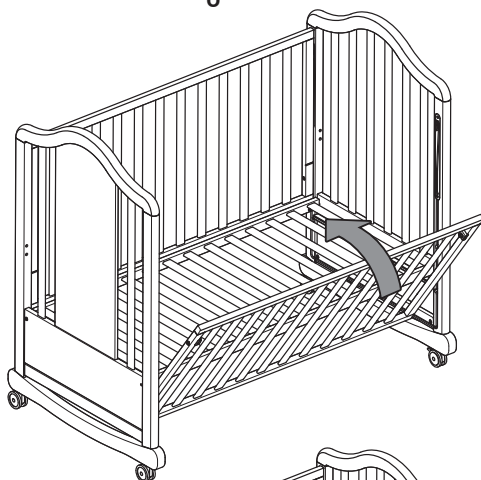
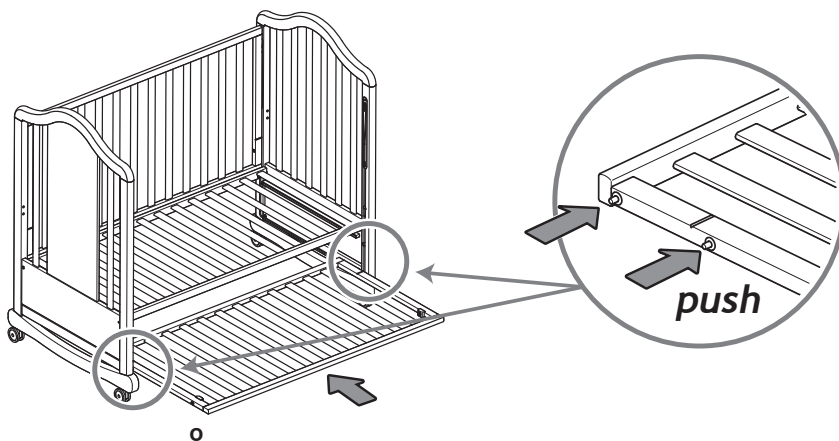

Per alzare la sponda (2) falla oscillare verso l'esterno (1) e sollevarla.  
To raise the cot side (2), tilt it slightly outwards (1).



6.

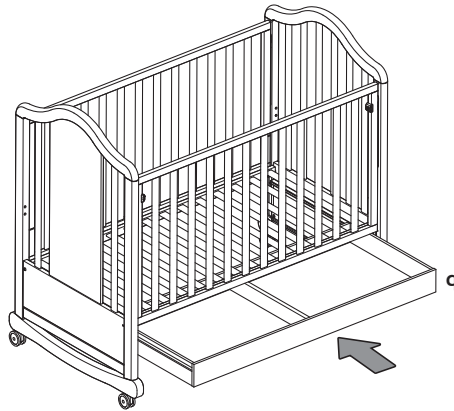

7.



Solo con rete ALTA  
Only with side HIGH  
Seulement avec le sommier dans la position HAUTE

Só com o rede ALTA  
Sólo con somier en posición más ALTA  
Μόνο με το δίκτυο ΥΨΗΛΟΣ

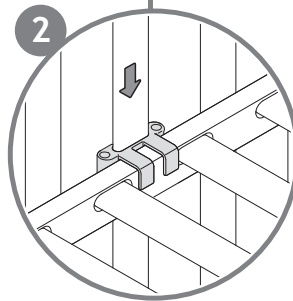
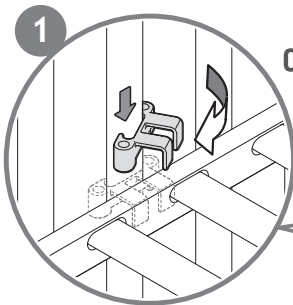

CLACK!

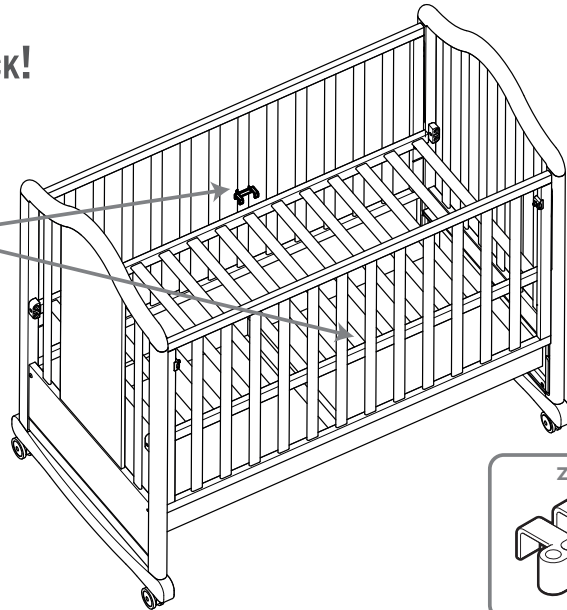

zx2

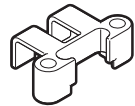

**POSIZIONE PIANO RETE ALTEZZA SUPERIORE:**

- Rimuovere il sostegno rete (v) quando la stessa è nella posizione più bassa.
- Quando il bambino è in grado di stare seduto, stare in ginocchio o alzarsi, il piano rete deve essere fissato nella sola posizione inferiore.
- Quando la rete del materasso è nella posizione più alta, non abbassare la sponda.

**UPPER POSITION OF THE MATTRESS BASE:**

- Remove the (v) holder when the cot base is in the lowest position.
- When the child is able to sit up, raise on the knees or stand up, use the cot base only in its lower position.
- When the mattress net is in the highest position, do not lower down the side.

**POSITION PLAN SOMMIER HAUTEUR SUPÉRIEURE:**

- Retirer le clip (v) lorsque la base se trouve dans la position la plus basse.
- Donc lorsque l'enfant est en mesure de s'asseoir, de se mettre à genoux ou de se lever, la base du sommier doit être fixée uniquement dans la position la plus basse.
- Lorsque le sommier est en position haute, ne jamais utiliser le coté en position basse.

**POSICÃO ESTRADO REDE ALTURA SUPERIOR:**

- Remover o suporte da rede (v) quando a rede estiver na posição mais baixa.
- Quando a criança consegue estar sentada, estar de joelhos ou levantar-se, o estrado deve ser sempre fixado na posição inferior.
- Quando a rede do colchão estiver na posição mais alta, não abaixe a lateral móvel.

**POSICIÓN DEL ELÁSTICO ALTURA SUPERIOR:**

- Quitar el soporte (v) cuando el somier está en la posición más baja.
- Cuando el niño es capaz de quedarse sentado, estar de rodillas o levantarse, el somier debe fijarse solamente en la posición inferior.
- Cuando el somier esté en la posición más alta, no baje el lateral móvil.

**ΘΕΣΗ ΒΑΣΗΣ ΣΤΡΩΜΑΤΟΣ ΑΝΩΤΕΡΟΥ ΎΨΟΥΣ:**

- Αφαιρέστε το τελάρο με τις τάβλες όταν (v) αυτό βρίσκεται στη χαμηλότερη θέση.
- Όταν το παιδί μπορεί να παραμείνει καθισμένο, να στηρίζεται στα γόνατά του ή να σηκώνεται, το τελάρο του κρεβατιού πρέπει να στερεώνεται αποκλειστικά στην χαμηλή θέση.
- Όταν το δίκτυο στρώματος βρίσκεται στην υψηλότερη θέση, μην κατεβάζετε την κινητή πλευρά.





Solo con rete BASSA  
Only with side LOW  
Seulement avec le sommier dans la position BASSE  
Só com o rede BAIXA  
Sólo con somier en posición más BAJA  
Μόνο με το δίκτυο ΧΑΜΗΛΗ

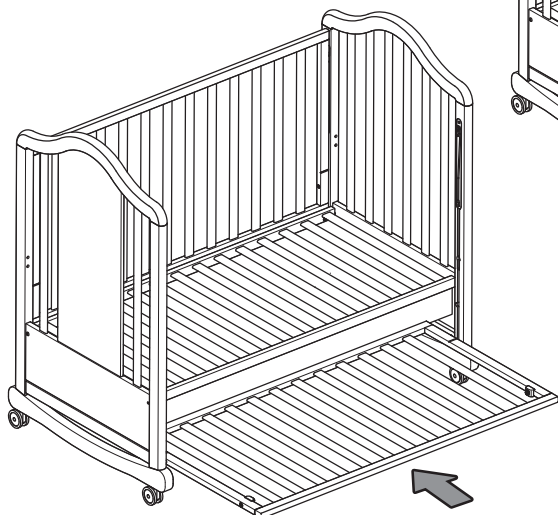
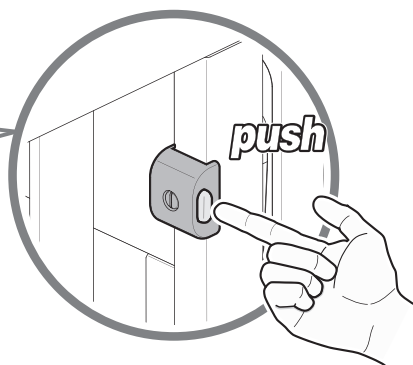

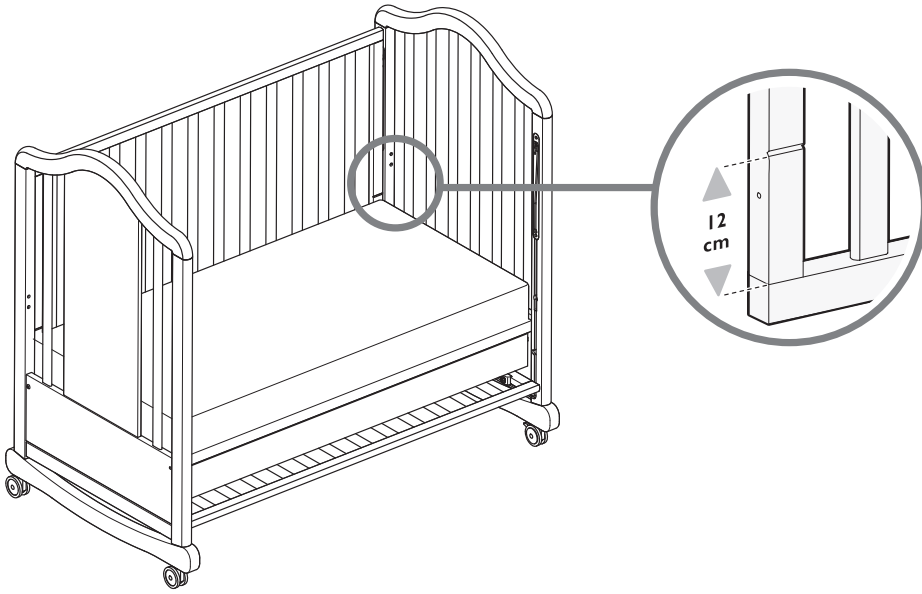

- Il materasso non deve superare il segno sulla sponda del lettino quando il piano rete è in posizione bassa.
  - The mattress must not exceed the mark on the cot side when the base is fixed in the lower position.
- Le matelas ne doit pas dépasser le repère sur le côté du lit lorsque la base du sommier est en position basse.
  - O colchão não deve ultrapassar o sinal na barreira lateral do berço quando o estrado está na posição baixa.
- El colchón no debe superar la marca que aparece en el lateral de la cuna cuando el somier está en posición baja.
- Το στρώμα δεν πρέπει να ξεπερνά το σημείο της προστατευτικής μπάρας του παιδικού κρεβατιού όταν το τελάρο είναι στη χαμηλή θέση.

- Questo lettino è adatto per un materasso delle dimensioni di 124 x 63 cm.
- Lo spessore del materasso non deve superare 12 cm.

- Esta cama é adequada para um colchão com as seguintes dimensões: 124 x 63 cm.
- A espessura do colchão não deve ultrapassar os 12 cm.

- This cot is suitable for a mattress measuring 124x 63 cm.
- The mattress must not exceed a thickness of 12 cm.

- Esta cuna es idónea para un colchón con dimensiones 124x 63 cm.
- El espesor del colchón no tiene que superar 12 cm.

- Ce lit est adapté pour un matelas d'une dimension de 124x63 cm.
- L'épaisseur du matelas ne doit pas être supérieur à 12 cm.

- Αυτό το κρεβατάκι είναι κατάλληλο για στρώματα διαστάσεων 124 x 63 cm.
- Το πάχος του στρώματος δεν πρέπει να υπερβαίνει τα 12 cm.

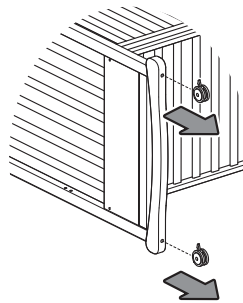
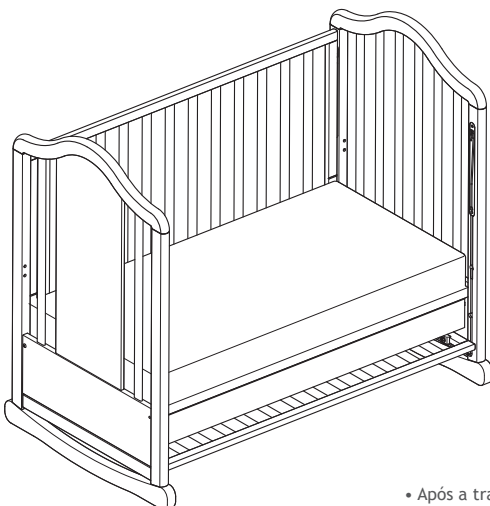

- A trasformazione avvenuta l'articolo non è più conforme alle norme.
  - When converted, the product does not comply with the standard.
- Lorsque l'article est transformé il n'est plus conforme aux normes.
  - Após a transformação, o artigo não está mais em conformidade com as normas.
- Cuando se ha producido la transformación el artículo no está conforme a las normativas.
  - Μετά την μετατροπή του το προϊόν δεν είναι πλέον σύμφωνο με τους κανονισμούς.

**m.** SX **Dolcecuore - Art.450** dx **m.**

cod. 0090807174

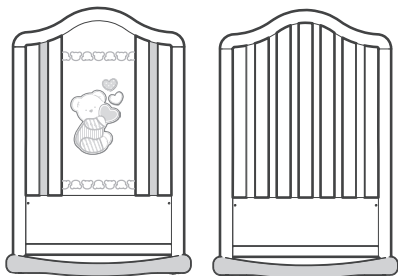

cod. 0090807074

**m.** SX **Lovely** dx **m.**

cod. 0090809163

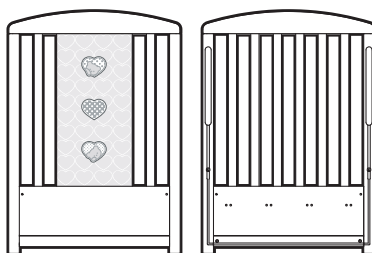

cod. 0090808910

**m.** SX **Bunny&co** dx **m.**

cod. 0090885335

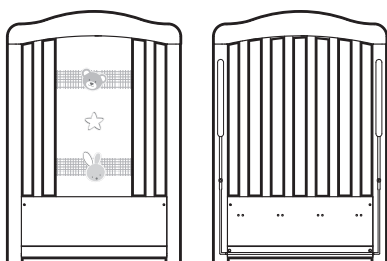

cod. 0090885235

**m.** SX **MyDog** dx **m.**

cod. 0090885132

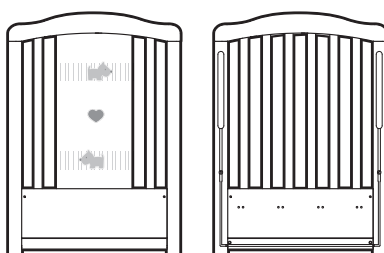

cod. 0090885032

**m.** SX **Birbante** dx **m.**

cod. 0090885510

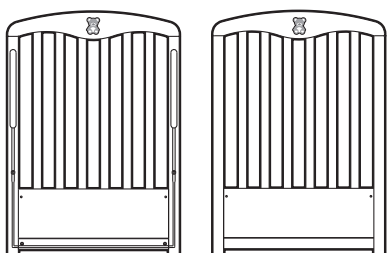

cod. 0090885410

**m.** SX **My little love** dx **m.**

cod. 00908091 . . .

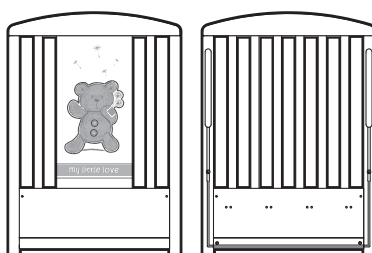

cod. 00908089 . . .

**n.** mod. da fissare

cod. 00908077 . .

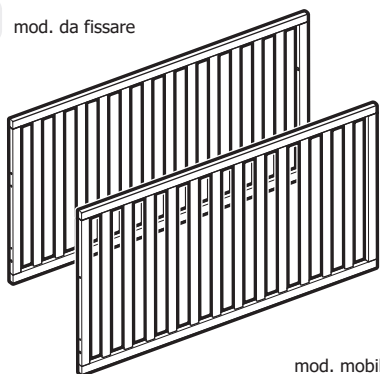

cod. 00908078 . .

mod. mobile

**o.**

**p.**

cod. 00904129 . .

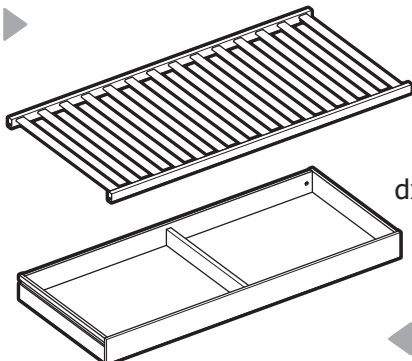

dx

cod. 00904130 . .

**q.**

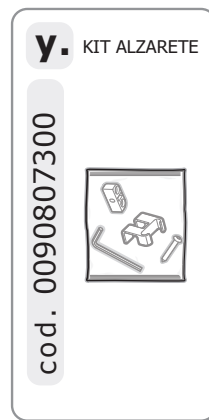
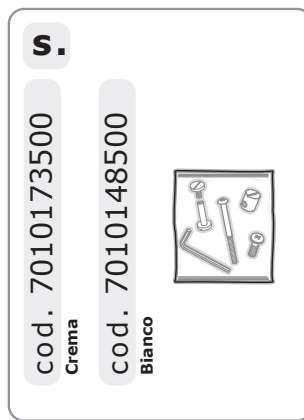
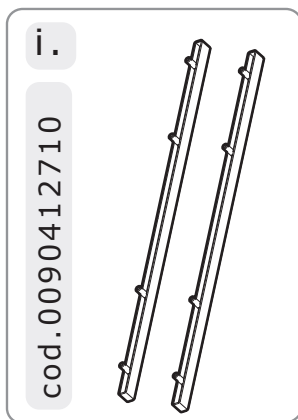
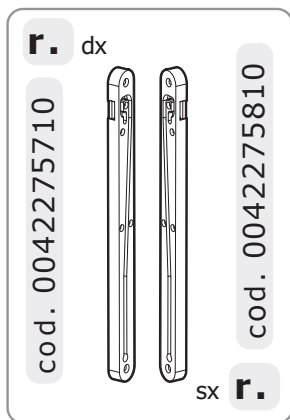

**I** Ogni codice ricambio deve essere sempre composto da dieci cifre: completare gli eventuali codici da otto cifre con le due indicanti il colore. **Attenzione:** le sostituzioni devono essere richieste solamente tramite il rivenditore. Le caratteristiche cromatiche dei vari materiali possono differire tra loro e non sono vincolanti per il produttore.

**GB** Every code reciprocation always must be composed from ten figures: to complete the eventual codes from eight indicating figures with the two color. **Note:** the replacement parts may only be ordered through the retailer. The colour characteristics of the various materials can differ and are not binding for the manufacturer.

**F** Chaque code je rends doit être toujours composé de dix chiffres : compléter les eventuels codes de huit chiffres avec deux heures indiquant la couleur. **Attention:** les substitutions ne peuvent être effectuées que par l'intermédiaire du revendeur. Les caractéristiques chromatiques des différents matériaux peuvent varier et n'ont pas de caractère obligatoire pour le fabricant.

**P** O código da peça de reposição deve ser sempre composto por dez algarismos: completar os eventuais códigos de oito algarismos com os dois que representam a cor. **¡Atención!**: las sustituciones deben ser solicitadas solamente a través. As características cromáticas dos vários materiais podem diferenciar entre si e não são vinculantes para o produto.

**E** Cada código vuelvo debo siempre ser compuesto de diez cifras: completar los posibles códigos de ocho cifras con las dos horas que indican el color. **¡Atención!**: las sustituciones deben ser solicitadas solamente a través del revendedor. Las características cromáticas de los diversos materiales pueden diferir entre sí y no son vinculantes para el productor.

**GR** Κάθε κωδικός ανταλλακτικού πρέπει να αποτελείται πάντα από δέκα ψηφία: συμπληρώστε τους τυχόν οκταψήφιους κωδικούς με τα δύο ψηφία που υποδεικνύουν το χρώμα. **Προσοχή:** οι αντικαταστάσεις πρέπει να ζητούνται μόνο μέσω του μεταπωλητή. Τα χρωματικά χαρακτηριστικά των διαφόρων υλικών μπορεί να διαφέρουν μεταξύ τους και δεν είναι περιοριστικά για τον κατασκευαστή.

Naturale	03
Bianco	10
Grigio MY LITTLE LOVE	12
Latte	21
Tortora	33
Dolcecuore	74